



BTM 5

Elettromeccaniche estrazione manuale
Electromechanical manual extraction



SCHEDA TECNICA RIASSUNTIVA TECHNICAL SUMMARY

Produzione oraria Kg <i>Hourly production Kg</i>	5 5
Produzione oraria LT <i>Hourly production LT</i>	6 6
Produzione minima ciclo LT <i>Minimum cycle production LT</i>	1.5 1.5
Produzione massima ciclo LT <i>Maximum cycle production LT</i>	2 2
Miscela introdotta ciclo Kg <i>Mixture introduced cycle Kg</i>	1.15 / 1.5 1.15 / 1.5
Miscela introdotta ciclo Lt <i>Mixture introduced cycle Lt</i>	1 / 1.3 1 / 1.3
Pastorizzazione ciclo <i>Pasteurization cycle</i>	/ /
Crema ciclo <i>Cream cycle</i>	/ /
Tensione standard <i>Standard voltage</i>	230V~50Hz 230V~50Hz
Potenza W <i>Power W</i>	700 700
Condensazione <i>Condensation</i>	A A
Dimensione nette mm L/P/H <i>Net dimension mm W/D/P</i>	435x520x514 435x520x514
Peso netto Kg <i>Weight Kg</i>	40 40

Le produzioni possono variare in funzione delle temperature e dei prodotti impiegati.
The production may vary in relation to the temperature and type of product.

DIMENSIONI (mm) DIMENSIONS (mm)

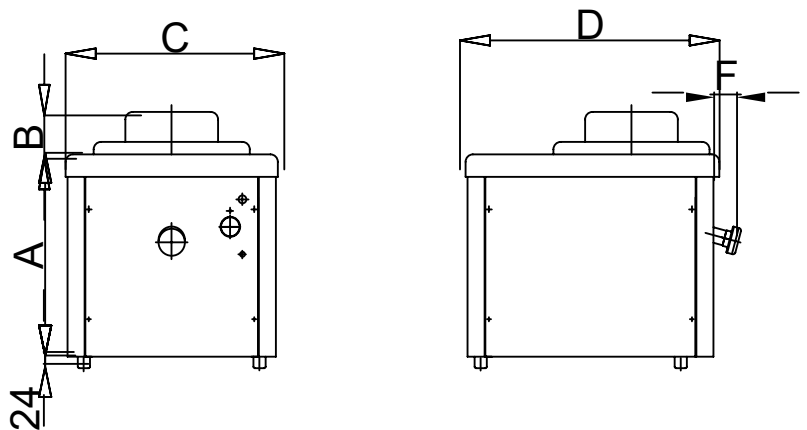

A	B	C	D	F	G	L	S	T	Z
405	85	435	520	44.5					

La ditta si riserva il diritto di apportare modifiche tecniche senza preavviso.
The company reserves the right to make technical changes without notice.